

科技部補助專題研究計畫成果報告 期末報告

不是我們適應不來，是你們不接納！歧視對新移民婦女憂鬱的
影響及後續對子女行為問題的中介作用(第3年)

計畫類別：個別型計畫
計畫編號：NSC 102-2410-H-040-001-SS3
執行期間：104年08月01日至105年07月31日
執行單位：中山醫學大學公共衛生學系(所)

計畫主持人：楊浩然

計畫參與人員：碩士班研究生-兼任助理人員：林俊安
碩士班研究生-兼任助理人員：賴筱婷
博士班研究生-兼任助理人員：黃聖雄

報告附件：出席國際學術會議心得報告

中華民國 105 年 10 月 31 日

中文摘要：本研究透過三年之追蹤，於大台中、彰化縣市、南投縣市與雲林縣市四個行政區公立小學，針對新移民學童調查行為問題與自覺歧視、家庭功能、雙親教養之關係；並邀請其母親填寫關於自覺歧視、文化適應、子女行為問題、以及自身憂鬱症狀之問卷。在28所公立國民小學之樣本中，三年資料均完整之新移民家庭父母共83人；新移民家庭子女87人，回應率介於51.3-55.4%。父母資料與子女資料整合後的分析結果指出，父母的憂鬱症狀、新移民子女的自覺歧視、以及新移民子女的社會支持缺乏，與新移民子女之行為問題有關。此一結果強調兒童心理社會因素對其行為問題之重要性，並進一步指出父母之心理健康對其子女行為之作用。處理新移民子女之行為問題，不能單從個體的行為著眼，需要提升新移民家庭整體之心理社會資本，才能達到促進其心理健康之目的。

中文關鍵詞：新移民婦女、憂鬱症狀、新移民子女、歧視、文化適應、跨文化

英文摘要：This study followed immigrant women and their children through a 3-year longitudinal study to investigate the relationships between children's behavioral problems and self-perceived discrimination, family functioning, parental bonding, mother's perceived discrimination, mother's acculturative stress, and mother's depressive symptoms. Participants were recruited from 28 public elementary schools in Taichung metropolitan, Changhua county, Nantou county, and Yunlin county. The final sample with complete data comprised 83 parents and 87 children of immigrant family, with a response rate from 51.3-55.4%. After merging the parent's and children's data, we found that children's behavioral problems were predicted by their self-perceived discrimination, their lack of social support, and parent's depressive symptoms. Our findings highlighted the importance of children's psychosocial factors on their behaviors. Our results also further indicated the influence of parent's mental health on children's behaviors. The implication of this study showed that it is not enough to address children's behavioral problems from individual prospective. Rather, it is necessary to consider improving the psychosocial capitals of immigrant families to achieve mental health for the family members.

英文關鍵詞：immigrant women, depressive symptoms, children of immigrant family, discrimination, acculturation, cross-culture

科技部補助專題研究計畫成果報告

(期中進度報告/期末報告)

不是我們適應不來，是你們不接納！歧視對新移民婦女憂鬱的影響及後續對子女行為問題的中介作用

計畫類別：個別型計畫 整合型計畫

計畫編號：MOST 102-2410-H-040 -001 -SS3

執行期間：102 年 8 月 1 日至 105 年 7 月 31 日

執行機構及系所：中山醫學大學公共衛生學系(所)

計畫主持人：楊浩然

共同主持人：

計畫參與人員：黃聖雄

本計畫除繳交成果報告外，另含下列出國報告，共 2 份：

執行國際合作與移地研究心得報告

出席國際學術會議心得報告

期末報告處理方式：

1. 公開方式：

非列管計畫亦不具下列情形，立即公開查詢

涉及專利或其他智慧財產權，一年二年後可公開查詢

2. 「本研究」是否已有嚴重損及公共利益之發現：否 是

3. 「本報告」是否建議提供政府單位施政參考 否 是，_____（請列舉提供之單位；本部不經審議，依勾選逕予轉送）

中 華 民 國 105 年 10 月 31 日

計畫中英文摘要：

關鍵詞：新移民婦女、憂鬱症狀、新移民子女、歧視、文化適應、跨文化

本研究透過三年之追蹤，於大台中、彰化縣市、南投縣市與雲林縣市四個行政區公立小學，針對新移民學童調查行為問題與自覺歧視、家庭功能、雙親教養之關係；並邀請其母親填寫關於自覺歧視、文化適應、子女行為問題、以及自身憂鬱症狀之問卷。在28所公立國民小學之樣本中，三年資料均完整之新移民家庭父母共83人；新移民家庭子女87人，回應率介於51.3-55.4%。父母資料與子女資料整合後的分析結果指出，父母的憂鬱症狀、新移民子女的自覺歧視、以及新移民子女的社會支持缺乏，與新移民子女之行為問題有關。此一結果強調兒童心理社會因素對其行為問題之重要性，並進一步指出父母之心理健康對其子女行為之作用。處理新移民子女之行為問題，不能單從個體的行為著眼，需要提升新移民家庭整體之心理社會資本，才能達到促進其心理健康之目的。

計畫英文摘要：

This study followed immigrant women and their children through a 3-year longitudinal study to investigate the relationships between children's behavioral problems and self-perceived discrimination, family functioning, parental bonding, mother's perceived discrimination, mother's acculturative stress, and mother's depressive symptoms. Participants were recruited from 28 public elementary schools in Taichung metropolitan, Changhua county, Nantou county, and Yunlin county. The final sample with complete data comprised 83 parents and 87 children of immigrant family, with a response rate from 51.3-55.4%. After merging the parent's and children's data, we found that children's behavioral problems were predicted by their self-perceived discrimination, their lack of social support, and parent's depressive symptoms. Our findings highlighted the importance of children's psychosocial factors on their behaviors. Our results also further indicated the influence of parent's mental health on children's behaviors. The implication of this study showed that it is not enough to address children's behavioral problems from individual prospective. Rather, it is necessary to consider improving the psychosocial capitals of immigrant families to achieve mental health for the family members.

Keywords: immigrant women, depressive symptoms, children of immigrant family, discrimination, acculturation, cross-culture

研究背景

新移民子女出生潮已進入國小階段

臺灣的新移民婦女，從1994年政府開放跨國婚姻政策以來，人數逐漸增加，一直到2003年達到高峰。隨後因為社會經濟大環境的改變，以及政府查緝假結婚的行動，近十年來有逐漸下降的趨勢。不過，由於臺灣的跨國婚姻，傳宗接代為主要的目的之一，因此這類家庭婚後二年內便懷孕生子的比率高達95% (夏曉娟, 2000)。根據教育部94-100年度統計資料顯示，中部地區國小階段的各年級新移民子女，均逐年增加(見表一)。由於新移民子女人數在小學教育階段已經佔有相當比例，加上新移民家庭面臨的特殊的社經環境背景，因此有必要對此一族群的生活適應與行為問題，做進一步的了解。

表一 大台中、彰化縣市與南投縣市三地區新移民子女就學數

年度	國小階段						總計
	一年級	二年級	三年級	四年級	五年級	六年級	
94	2,509	2,325	1,769	1,354	943	674	9,574
95	3,472	2,805	2,408	1,903	1,379	977	12,944
96	4,754	3,713	2,911	2,492	1,948	1,416	17,234
97	5,445	5,104	3,829	3,038	2,529	1,987	21,932
98	5,430	5,758	5,168	3,952	3,122	2,593	26,023
99	5,202	5,683	5,860	5,253	4,027	3,128	29,153
100	4,745	5,395	5,735	5,921	5,229	4,025	31,050

(教育部,100)

新移民子女的行為問題

最近計畫主持人的團隊在一項研究中發現，跨文化家庭子女的情緒/行為問題較本地子女顯著，父母報告的各種行為問題分數，新移民子女均較本籍子女高($p < 0.05$)，尤其是內化行為(Internalizing)。新移民子女較本籍子女具有較多的退縮/憂鬱($OR = 4.5, 95\% C.I. = 2.5-8.4$)、抱怨身體不適($OR = 2.4, 95\% C.I. = 1.3-4.7$)、思考問題($OR = 2.9, 95\% C.I. = 1.3-6.6$)、違規行為($OR = 2.4, 95\% C.I. = 1.1-5.1$)(Yang et al., submitted)。過去國外的移民研究，也有相似的結果，指出移民兒童的父母認為子女在內化問題有較高的危險性(Vollebergh et al., 2005)。許多文獻已經指出，雙親的家庭教養態度是影響子女行為問題的因素，尤其是新移民家庭在巨大的生活重擔之下，移民之父母對子女之教養，便逐漸心有餘而力不足，演變成積極或消極的拒絕教養，使得子女易產生粗暴、攻擊、反抗的偏差行為，並可能導致身心發展遲滯，產生退縮的行為。除此之外，華人社會中權威型的教養方式，易造成子女退縮或焦慮的行為表現(Bengi-Arslan et al., 1997)。不過，上述的研究中，雙親教養對於子女行為問題的解釋變異並不大，表示仍有其他重要因素影響子女的行為發展。最近我們發現，除了外在環境的影響，雙親個人的特質與心理狀態也是子女行為的重要預測因子(楊浩然, 2008)。其中母親的角色至關重大。母親若是有心理問題或精神障礙，子女出現各種情緒/行為問題的機率相當高。由於新移民婦女面臨各種不同面向的壓力，對於身心健康都是一項嚴峻的挑戰，因此這個議題放在臺灣的新移民家庭的脈絡中討論，更顯得其特殊與重要。

文化適應壓力？

一般認為，新移民婦女在臺灣承受相當的文化適應壓力，因而發生憂鬱的機會較本地婦女來得高。新移民婦女來到台灣，帶著不同文化背景，一切都要重新適應，包括風俗習慣、語言、宗教信仰、飲

食等等生活適應的挑戰。教養子女以及家庭經濟也是新移民女性必需面對的課題(吳金鳳, 2005)。在這樣的文化適應壓力之下, 新移民婦女理所當然有較高的憂鬱症狀危險性。事實上, 由於移民團體具有高度選擇性, 具有憂鬱症狀的人較不可能移民至其他國家 (Goldman et al., 2006), 身心狀況普遍優於移出地的一般族群。台灣近年來之跨國婚姻, 除了本地男性家庭的篩選, 女方也必須通過移入國當地的多項身心檢查。況且這些單槍匹馬、飄洋過海而來, 勇於追求更好生活或改善原生家庭經濟的新移民女性, 個性較為果決、堅持、積極 (陳亞甄, 2005), 因而不容易有適應的問題。

更重要的, 一些移民世代的研究指出, 儘管第二代移民的文化適應壓力較第一代移民來得低, 他們在一些心理健康指標的表現上, 仍然與第一代移民相仿, 較移民地的居民來得差(Potochnick &Perreira, 2010)。這個結果表示, 新移民族群的心理健康, 不因為文化適應壓力的減少而有所改善。根據上述線索, 我們推測新移民族群的文化適應壓力, 應該不是造成其心理健康或情緒/行為問題的元兇。在探討新移民族群心理健康或情緒/行為問題時, 應該從其他面向思考可能的危險因子與致病機轉。

歧視的影響

移民當地族群的種族意識, 甚至種族認同的內涵, 也是移民者認同很重要的因素。從許多新移民婦女在台灣的遭遇, 可以看見這個族群不被接納、不被認同的事實。不被接納與包容的感受, 在弱勢族群中, 很容易發展成為被歧視的感覺。不幸地, 自覺歧視對於心理健康的影響, 是相當顯著的。針對美國亞裔移民的研究發現, 有歧視經驗的新移民族群, 患罹憂鬱或是焦慮的風險較高(Gee et al., 2007)。由於臺灣的新移民婦女, 在整個社會不接納的氛圍中, 很容易有自覺歧視的感受, 因此是憂鬱或者其他心理問題的易感受族群(susceptible population)(Agudelo-Suárez et al., 2009)。

歧視不只發生在本地台灣人對新移民婦女的身上。在田野調查的現場, 一些新移民婦女提到被自己子女歧視的經驗, 而這是令他們最為難過且無法接受的事情。許多新移民婦女對於來自外界, 甚至家族其他親人的歧視, 都可以吞忍不予理會, 然而面對自己親生子女的不接納, 壓抑累積的孤立更加強烈, 無望及沮喪的感覺便如排山倒海一般, 導致新移民婦女憂鬱的症狀。

社會中對新移民族群有意或無意的歧視態度, 會被孩子學習、內化, 並帶到學校中。因此, 教育現場也瀰漫著對新移民子女的歧視, 這種現象可能不僅來自於學生彼此之間的互動, 也來自於某些學校教職人員或家長釋放出來的訊息。譬如: 澳洲是一個移民歷史相當悠久的社會, 雖然種族歧視的言行不被允許, 不過一項由澳洲青年基金會(Foundation for Young Australians)針對 900 名學生進行的調查發現, 70%的中學生曾受到某種程度的種族歧視, 其中非英裔背景的學生有過種族歧視經驗者, 更高達 80%。此外, 新移民子女在學校受到歧視的委屈, 在情緒處理還沒有完全發展成熟的階段, 很容易將此一情緒轉嫁到母親身上, 造成新移民婦女感到不被自己子女接納, 甚至被歧視的感覺。由此可知, 探討新移民婦女的歧視經驗, 不能單純僅以個體的主觀認知來評估, 整個社會的氛圍也應加以考慮, 而子女的自覺歧視是最能表現社會對新移民族群歧視態度的指標, 因此本研究也納入此一變項探討其對母親歧視及心理健康的影響, 並檢視其對兒童青少年行為問題的作用。

已經有許多文獻支持, 新移民子女自覺歧視對於他們的行為問題, 有相當的影響。內化行為問題方面, 研究發現, 受到歧視的新移民青少年有比較多的內化行為問題(Liebkind & Jasinskaja-Lahti, 2000), 包括憂鬱症狀會比當地原生族群來得多且嚴重(Bernstein, Park, Shin, Cho, & Park, 2011), 並且有較高的焦慮風險(Potochnick & Perreira, 2010)。此外, 移民到日本的韓國新移民, 自殺率高出原本國家民眾約 2 倍之多(Lester, Saito, & Ben Park, 2011), 該文章中特別提到, 會導致這樣的情形, 除了經濟因素之外, 主要是移民到日本的韓國新移民群受到歧視的影響。除了內化行為問題之外, 新移民族群受到歧視的影響, 也同樣會產生較多的外化行為問題, 像是一篇以在美國的新移民青少年追蹤研究發現, 若新移民青少年一旦遭受到歧視, 則較易有違紀行為的情形產生(Deng, Kim, Vaughan, & Li, 2010), 並且增加物質使用的機會。將近 30%的新移民族群受到歧視的情形與過去一年吸菸、過去一個月飲酒與最近開始飲酒等物質使用有關(Romero,

Martinez, & Carvajal, 2007)。但不同移民族群似乎有不同的物質使用型態, 東南亞移民若受到歧視則與

未來成為吸菸者有關；西班牙、拉丁裔的新移民若受到歧視則與過去一個月的飲酒天數與過去一個月狂飲有關；而非裔移民若受到歧視則與過去一個月飲酒天數有關(Tran, Lee, & Burgess, 2010)。由於男孩與女孩受到壓力時，行為表現的型態不同，一般而言，男孩傾向以外化行為作為因應的方式；而女孩則經常以內化行為表現(Yang et al., 2000)，因此文獻中歧視對於兒童行為問題的廣泛影響，很可能是性別的修飾作用(effect of modification)。本研究透過性別的分層探討歧視與兒童行為問題的關係，藉此釐清不同性別間歧視與特定兒童行為問題的關係。

同一社會或國家之間的種族歧視，表示相同的國籍、居住地並不會減少氏族之間的隔閡，主流社群的霸權心態及優越感很容易製造出種族間的不認同，甚至對立。從社會認同理論(social identity theory)的角度來看，這種「非我族類」的心態很可能是主流團體自我保護的一種機制，透過標籤(labeling)或烙印(stigmatizing)其他團體，並聯合自身團體的成員，達到提高自尊以及確保生存的目的。舉例而言，台灣新移民離婚率高，主要緣自於感情基礎不穩固，雙方對婚姻的期待不同等原因，但總是因為少數個案被渲染成新移民婦女都「手腳不乾淨」、「另有所圖」等刻板印象。而對新移民子女的表現也有類似的現象。一些台灣家長不願意讓自己的子女在新移民子女多的學校就讀，因為他們認為新移民子女學業表現不佳，自己的子女與他們一起學習沒有競爭力。甚至有的家長認為新移民的原生種族的文化及智能比較低等，而排斥自己的子女在新移民子女多的班級就讀。

事實上，根據計劃主持人目前執行的國科會計劃初步結果，新移民子女學習落後的原因，在於其低社經地位的家庭，所能提供他們學習的社會資本較少，在學習刺激相對少的情形之下，學業成就自然較為落後。但這種落後的情形隨著年級增加而減少，表示他們在學校教育體制中接受了足夠的學習資源與外部刺激之後，學業表現可以與本地學童一般，與遺傳及種族優劣無關。

台灣新移民婦女主要以大陸籍配偶與東南亞籍配偶占絕大部分。前者與台灣漢族居民有非常相近的種族、文化、語言、生活習慣的背景，但東南亞籍在這些背景上則與本地居民截然不同。這種人口學背景上的差異正好提供本研究探討文化適應及歧視一個絕佳的素材。由於大陸籍配偶相較於東南亞籍配偶文化適應的問題少的多；但他們受到的歧視並不亞於東南亞籍配偶。這差異可以幫助研究者檢視文化適應壓力及自覺歧視對新移民婦女心理健康的影響。並驗證新移民婦女的自覺歧視，是否透過其心理健康狀態的中介，進一步影響子女的行為問題。

研究目的

1. 完成三年期追蹤樣本，並統合三年之資料。
2. 根據三年合併之資料，依照變項之時序，檢驗新移民婦女憂鬱症狀在新移民家庭自覺歧視與兒童行為問題關係之間的中介角色。根據此一分析結果形成研究結論，並修正研究假設。
3. 根據前項結論，提出針對新移民族群心理健康可行而合適之介入方案以及建議，以供未來研擬政策的參考。

研究假設

假設一：文化適應變項對新移民婦女的憂鬱症狀沒有顯著影響。

1. 來台時間長短、語言文字的使用能力、文化適應壓力與新移民婦女的憂鬱症狀無關。
2. 在區分了大陸籍以及東南亞籍配偶之後，二組之新移民婦女在上述之文化適應變項與憂鬱量表之分數上，均無顯著相關。

假設二：新移民婦女之自覺歧視與其子女之自覺歧視有關；並且新移民婦女之自覺歧視，可以預測往後之憂鬱症狀。

假設三：新移民母親自覺歧視，可以預測往後之行為問題。

研究方法

一、研究設計及研究對象

本研究採縱貫式研究(Longitudinal study)設計，進行三年期的追蹤觀察。透過這樣一個追蹤設計，本研究試圖釐清文化適應與自覺歧視對新移民婦女心理健康的影響；並探討新移民婦女之憂鬱狀態，是否為新移民家庭自覺歧視與子女行為問題上的中介角色。目前本研究在第一年於大台中、彰化縣市、南投縣市與雲林縣市四個中部行政區，針對小學四年級的學童，建立追蹤基線樣本。在樣本數估上本研究以 G*Power 統計軟體 3.1 版(Faul, Erdfelder, Buchner, & Lang, 2009)事先進行目前研究樣本數估計。在顯著水準 0.05，統計檢定力 0.8，有效程度(effective size)為 0.5，以及樣本數比為 2 (無歧視經驗與有歧視經驗人數比為 2:1)的條件下，估計有效樣本數最少為 144 人。

二、研究變項及使用工具

在三年的追蹤期間，研究人員每一年均針對納入追蹤之樣本，以下列工具測量研究欲探討之變項。

(一) 自覺歧視之評估

1. 新移民婦女自覺歧視的測量

本研究對新移民婦女自覺歧視頻率的測量，以 Vega 等人所編制的簡短歧視量表(Vega, 1995)對新移民婦女自覺歧視進行測量。此量表由僅 3 題，每題皆以四等級計分，1 代表「偶爾」符合問題所描述情形；2 分代表「有時」；3 分代表「經常」；而 4 分代表「一向如此」。分數愈高代表受歧視情形頻繁。此量表雖然簡短，但在過去研究中具良好一致性，Cronbach' s alpha=0.75-0.78 (Smokowski & Bacallao, 2006)。

2. 兒童自覺歧視的評量

本研究中對於兒童自覺歧視的評估，以 Whitbeck 等人發展之歧視問卷進行評估。此份量表有 10 題情境問題，每題皆以三等級計分，1 代表「從來沒有」符合問題所描述情形；2 分代表「有時候符合」；而 3 分代表「非常符合」。分數愈高代表自覺歧視情形愈高。量表 10 題情境問題大致可區分為三大類，前五題為生活歧視(global discrimination)、中間三題為權力歧視(authority discrimination)與最後兩題校園歧視(school discrimination)。此量表在兒童樣本中具良好一致性，Cronbach' s alpha=0.80 (Whitbeck, Hoyt, McMorris, Xiaojin, & Stubben, 2001)。

(二) 文化適應

1. 新移民婦女來台時間長短

居住在移民地時間長短是一項重要的文化適應指標。因此本研究將詢問新移民婦女移民來台的時間，作為文化適應之一項指標。

2. 文化適應壓力

文化適應壓力以量表評估，合併吳金鳳(2005)的「外籍新娘生活適應與政府生活輔導措施相關因素調查表」以及陳婉芬(2009)的「新移民女性生活差異、資源擁有與適應關聯調查問卷」內容作為本研究調查工具。該合併問卷已經在計畫主持人的一項衛生署計畫「新移民文化適應壓力與心理健康之研究：婚姻狀態的中介角色」(DOH 101-TD-PH-07)使用，具有相當優良的信、效度。問卷為 Likert 五分量表，依據適應程度分為「非常同意、同意、尚可、不同意、非常不同意」等五個選項，分數越高表示生活適應情形越好。

(三) 新移民婦女心理健康狀態之評估

對於新移民婦女之心理健康狀態，本研究以流行病學研究中心憂鬱量表(The Center for Epidemiologic Studies Depression, CES-D)進行評估，本量表為美國學者 Radloff 所發展，常應用於一般社區樣本之憂鬱症狀篩檢，具穩定之信、效度(Radloff, 1977)。而在台灣所使用版本為鄭泰安博士所翻譯的版本(Chien & Cheng, 1985)，是用來評估成人及青少年過去一週的憂鬱症狀，採四點計分，總分為 60 分，依症狀發生的頻率，由 0-3 分，包括 0 分極少(每周 1 天以下)、1 分有時(每周出現 1-2 天)、

2 分時常(每周出現 3-4 天)、3 分經常(每周 5 天以上)，分數越高表示憂鬱傾向越嚴重，在台灣本土的研究中具不錯之信、效度(Yang, Soong, Kuo, Chang, & Chen, 2004)，Cronbach' alpha 皆在 0.85 以上(楊志清, 2009)。

(四) 兒童行為問題之測量

本研究中之兒童行為問題，以「阿肯巴實證衡鑑系統」(Achenbach System of Empirically Based Assessment, ASEBA) (Achenbach & Rescorla, 2001) 的「兒童行為檢核表」加以評估。ASEBA 系統中，學齡期兒童(6-18 歲)可由父母、老師及本人報告適應能力及非適應之行為問題。本研究為了避免資料缺漏，除父母評估的報告外(Child Behavior Checklist, CBCL)，也納入兒童自陳報告(Youth Self-Report, YSR)，YSR 及 CBCL 為平行版本，各有 113 題行為問題(共 118 題項)，每題皆以三等級計分，0 分代表「不符合」題目描述的狀況；1 分代表「有時候符合」；而 2 分代表「非常符合或時常符合」。本量表總計 118 題，經因素分析萃取出八個狹義症候群，包含：焦慮/憂鬱 (Anxious/Depressed)、退縮/焦慮 (Withdrawn/Depressed)、抱怨身體不適 (Somatic Complaints)、社交問題 (Social Problems)、思考問題 (Thought Problems)、注意力問題 (Attention Problems)、違規行為 (Rule-Breaking Behavior)、攻擊性行為 (Aggressive Behavior)。其中焦慮/憂鬱、退縮、抱怨身體不適可視為廣義之內化行為 (Internalizing)；而違規行為、攻擊性行為可視為廣義之外化行為 (Externalizing)。所有行為問題之原始分數，可經過標準化轉換後，以 T 分數表示。一般以 T 分數 69 分當作有無兒童行為問題之切點。計畫主持人的研究團隊過去在此一量表上，已經建立了國中生常模之資料及信、效度(Yang, Chen, & Soong, 2001; Yang, Soong, Chiang, & Chen, 2000)，並得到跨文化家庭子女與本地家庭子女比較之結果(郭宜瑾, 2007)，更在國際合作的研究中，發現台灣青少年與其他三十個社會青少年的一致性(Ivanova et al., 2007; Rousseau, Hassan, Measham, & Lashley, 2008)。

(五) 其他基本人口學及干擾因素的測量

1. 新移民之原生國籍

為了歸類與比較上的方便，本研究將新移民分做兩組。一組為東南亞籍婦女；另一組為大陸與港澳地區來台之新移民婦女。惟於分析時，將嘗試將其獨立分析，檢驗是否大陸新移民婦女的心理問題，是否因為與台灣文化背景相近，而有別於其他國家之新移民婦女，而較為少見。

2. 社會經濟地位

由於家庭社會經濟地位的概念相當主觀而抽象，本研究以以下幾點問題測量此一構念：雙親的教育程度、雙親的職業類別。

3. 家庭教養態度

本研究以雙親教養態度量表 (Parental Bonding Instrument, PBI, Parker, Tupling, & Brown, 1979) 評估雙親教養態度。PBI 共有 25 題，分為關懷 (Care) 及保護 (Protect) 兩因素，各為 12 題及 13 題，每題分數介於 0-3 分，由青少年根據 16 歲之前記憶中或目前之雙親教養態度及行為加以填答。關懷分數愈高代表雙親教養態度傾向充滿感情的、溫暖的、同理的、親密的，低分數傾向擁有冷漠、拒絕的教養態度；保護分數愈高代表雙親態度為控制過度、保護情感聯結過多和限制子女的獨立行為，低分數則表示允許獨立以及鼓勵自主的教養態度。根據 Parker 等人(Parker, 1979)之建議，各因素的切點如下：父親保護以 12.5 分為臨界切點；父親關懷以 24 分為臨界切點；母親保護以 13.5 分為臨界切點；母親關懷以 27 分為臨界切點。中文版之雙親教養態度量表經由徐畢卿、羅文倬、及龍佛衛翻譯為中文，在實際之應用上有令人滿意之信、效度(徐畢卿, 羅文倬, & 龍佛衛, 1999)。計畫主持人最近的研究結果顯示，關懷因素及保護因素之內部一致性相當高，分別可達 0.93 及 0.90。

4. 家庭功能

本研究採用美國明尼蘇達大學社會學系教授 David H. Olson 等人(1986)所建構之第三版的家庭凝聚與適應量表(Family adaptability and Cohesion Evaluation Scale, FACES-III)。FACES-III 一共有 40 題，各題的計分皆為五等分，1 代表「從不」一直到 5 的「一向如此」。其中 20 題問及受試者如何看待目前

家人的關係，另外 20 題則問及受試者喜歡的或理想中的家庭關係。除了瞭解受試者目前的家庭關係，並探究受試者理想中的家庭關係以及未來希望改變的方向。此外，不論是針對受試者的家庭現況或理想家庭關係的 20 題題目中，均各以 10 題來測量家庭凝聚力和適應力，因此各組得分介於最低 10 分到最高 50 分之間。過去計劃主持人在台中縣高中職女學生的樣本中，FACES-III 的內部一致性，目前狀況及理想狀況的評分均可達 Cronbach's alpha=0.89，而整份問卷甚至高達 0.93。表示家庭功能及凝聚量表在台灣青少年的使用上，具有良好的信度。

5. 其他家庭基本資料

包括家庭型態、工作狀態、配偶基本資料、生活滿意度、心理問題之家族病史、都將於研究中一併收集，並於資料分析時加以調整。

三、統計分析

(一) 資料鍵入

所有資料之儲存，均以 Panasonic 公司提供之儀器，以「台灣閱卷王」軟體，將問卷內容讀取成資料庫格式，並儲存成影像檔。相較於傳統人工鍵入資料，這種方式可以在資料儲存同時，透過軟體同時檢查資料的正確性。此外，資料有不同的儲存格式，方便後續之檢查及使用。

(二) 遺漏值的處理

本研究之所有問卷，若缺漏十分之一以上題目者，則視為廢卷，排除於分析之外。而為避免資訊的大量浪費，少數未填答完整之資料，以「多重填補」(multiple imputation) 方式處理。遺漏值以「馬可夫鏈蒙地卡羅」(Markov Chain Monte Carlo, MCMC) 的方法加以填補，為確保填補值之穩定，本研究取第 10 次之填補值進行遺漏值填補。處理過程以 SAS 統計軟體 9.3 版中 MI 之程序進行。

(三) 資料分析

本研究追蹤樣本因為牽涉重覆測量(repeated measurement)，因此在多變項迴歸模式建置上，將以 Mixed Model 的方式，將 fix effect 及 random effect 均納入考量。此部分將以 SAS 9.3 版軟體之 PROC MIXED 進行分析。

對於中介變項的探討本研究以 Preacher & Hayes 2004 年修正 Baron & Kenny 於 1986 年所提中介假設準則之判斷方法，進行不同時間點「新移民心理健康」是否為「新移民家庭自覺歧視」與「新移民學童行為問題」之中介變項的探討，其主要基本條件如下：

1. 預測變項 X 能預測結果變項 Y ($c \neq 0$, 圖一 A) : $\hat{y} = i_1 + cX$
2. 預測變項 X 能預測結果變項 M ($a \neq 0$, 圖一 B) : $\hat{M} = i_2 + aX$
3. 在控制預測變項 X 後，中介變項 M 能預測結果變項 Y ($b \neq 0$, 圖一 B) : $\hat{y} = i_3 + c'X + bM$

預測變項 X 對結果變項 Y 未對中介變項 M 加以控制的效應 c 稱為原來的整體效果(total effects) (見圖一 A)，路徑 c' 稱為直接效果(direct effects)，而 ab 則為預測項 X 對結果項 Y 間對變項 M 加以控制的效應稱為間接效果(indirect effects) (見圖一 B)。

圖一：中介變項之概念圖

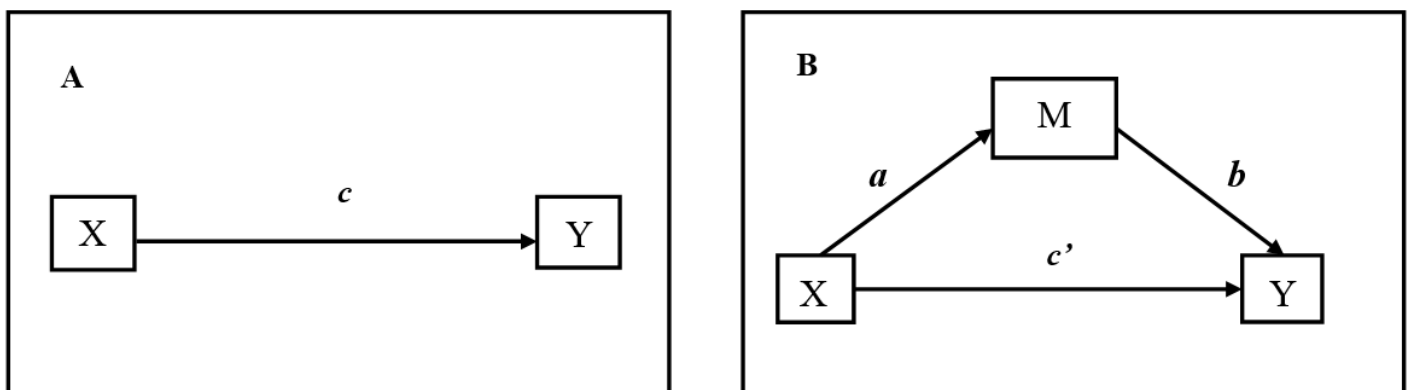

根據 Baron & Kenny 中介因子判斷的方法，Sobel test 為判別變項 M 是否為預測變項 X 與結果變項

Y 的中介變項虛無假設為 $(c-c')=ab$ ，若 ab 顯著異於零則表示有中介效應(complete mediation)產生，若接近零則為部份中介效應(partial mediation)，此時中介變項 M 為預測項 X 與結果變項 Y 的中介變項(mediator) (Preacher & Hayes, 2004)。其推導過程如下：

$$c = \frac{Cov(Y, X)}{Var(X)} = \frac{c'Var(X) + bCov(X, M)}{Var(X)} = c' + b \left[\frac{Cov(X, M)}{Var(X)} \right]$$

$$c = c' + ab$$

$$c - c' = ab$$

為避免 Sobel test 檢定結果產生誤差，Sobel test 檢定結果之 95% C.I.另以 bootstrap 方式計算之 95% C.I.取代，並依此判定是否有達統計上顯著差異，與 Sobel 檢定結果相互驗證，為使信賴區間估計值穩定本研究使用 bootstrap 方法，模擬次數設定為 1,000 次。

結果與討論

在計畫第一年期程開始，在與各學校接觸的過程中，大多數學校表示學校本身業務較為繁重婉拒參與研究，以南投縣市為例，原先抽樣學校數為 9 所，最後同意參與學校數僅 3 所，第一年家長樣本回應率為 33.3%，除學校本身因素外，學校承辦人員也反應多數新移民家長本身工作忙碌以致無法參與研究，造成目前第一年結果回應率不高的情形，為確保樣本數足夠，本研究在樣本收集的設計上，與原先計畫書中稍有差異，除大台中、彰化縣市與南投縣市之外另再將雲林縣市納入抽樣地區，以補強本研究樣本數，第二年期程追蹤家長樣本為 168 位，同意參與研究為 106 位，回應率為 63.10%，目前完成三年之樣本追蹤，第三年期新移民家庭家長應收樣本 113 人，同意參與研究 86 人，回應率為 76.11%；學童樣本方面，原家長同意學童參與研究為 87 人，學童同意參與研究為 87 人，回應率為 100.0%。在學童樣本方面，為保護學童受試者權利，本研究之新移民學童皆必需取得家長同意才能進行問卷施測，因此有少數新移民家長僅同意自身或是僅同意學童本人參與研究，以致學童應收樣本數與家長同意參與研究樣本數有不一致的情形。以 G*Power 統計軟體在顯著水準 0.05，統計檢定力 0.95，有效程度 (effective size) 為 0.5 的條件下，若進行複迴歸分析估計，則有效樣本數最少為 60 人，雖然本研究樣本人數偏低，但依目前回收樣本數仍能達有效樣本最低限度。

第三年家長樣本分佈大多在大台中地區(39.76%)與彰化縣市地區(36.14%)；填表人多是母親(45.78%)與父親(45.78%)；本研究之新移民母親絕大多數皆能夠使用國語(95.18%)；同意參與研究之新移民學童約半數有兄弟姊妹就讀同一所學校(51.81%)；雙親教育程度方面，父親教育程度多在高中(46.34%)與母親相似(40.96%)；父親職業類別是以工廠為最多(36.71%)，其他職業次之(26.58%)，而母親職業類也與父親相似工廠為最多(41.33%)，其他職業次之(30.67%)；宗教信仰方面，父親宗教信仰以無(22.50%)、佛教(26.25%)、道教(25.00%)與民間傳統信仰(21.25%)為主，母親宗教信仰也與父親類似以無(33.75%)、佛教(16.25%)、道教(22.50%)與民間傳統信仰(17.50%)為主；父親氏族大多數為閩南(83.54%)，母親則是以越南(40.96%)為最多，中國大陸次之(45.78%)；填表人年齡平均為 43.37 歲(標準差為 9.11)；新移民母親平均來台時間為 13.71 年(標準差為 3.65)。(見表一)

在第三年追蹤學童樣本基本人口學分佈上，以男性(50.60%)居多，大多數來自大台中地區(37.93%)與彰化縣市(37.93%)，年齡平均為 12.34(標準差為 0.68)。而第三年學童量表分數如下：自覺歧視分數平均值為 0.45(標準差為 1.01)；支持量表總分平均值為 18.16(標準差為 3.99)，其中家庭支持平均值為 9.03(標準差為 2.22)，朋友支持平均值為 9.13(標準差為 2.30)；在雙親教養態度方面，父親關懷(平均值為 27.64；標準差為 5.66)高於母親關懷(平均值為 28.87；標準差為 5.16)，父親保護(平均值為 8.00；標準差為 4.69)略低於母親保護(平均值為 8.64；標準差為 4.36)；自陳行為檢核量表(YSR)方面，各子量表分數如下：焦慮/憂鬱平均值為 2.52(標準差為 3.03)、退縮/憂鬱平均值為 3.13(標準差為 2.15)、抱怨身體不適平均值

為2.82(標準差為2.70)、社交問題平均值為2.51(標準差為2.59)、思考問題平均值為4.63(標準差為2.22)、注意力問題平均值為4.76(標準差為3.30)、違紀行為平均值為3.48(標準差為2.85)、攻擊行為平均值為5.74(標準差為4.40)。若以廣義症候群來區分，則內化問題平均值為8.46(標準差為6.48)、外化行為平均值為9.22(標準差為6.85)與全行為問題平均值為29.58(標準差為18.43)(見表二)。且各量表具良好一致性Cronbach's α 值介於0.88-0.95。

在第三年追蹤家長量表分數如下：自覺歧視總分平均值為1.23(標準差為1.95)；社會支持量表總分平均值為11.95(標準差為3.89)；家庭功能量表總分平均值為45.06(標準差為14.24)，其中凝聚力平均值為25.47(標準差為7.76)、適應力平均值為19.60(標準差為7.41)；適應壓力平均值為40.02(標準差為7.35)；憂鬱量表平均值為9.63(標準差為9.96)；靈性量表平均值為7.60(標準差為5.94)；在兒童行為檢核量表(CBCL)方面，各子量表分數如下：焦慮/憂鬱平均值為2.53(標準差為4.49)、退縮/憂鬱平均值為1.96(標準差為2.78)、抱怨身體不適平均值為1.64(標準差為3.16)、社交問題平均值為2.29(標準差為3.86)、思考問題平均值為1.86(標準差為4.60)、注意力問題平均值為3.50(標準差為3.56)、違紀行為平均值為2.25(標準差為5.01)、攻擊行為平均值為3.98(標準差為5.58)。若以廣義症候群來區分，則內化問題平均值為6.13(標準差為9.15)、外化行為平均值為6.23(標準差為10.59)與全行為問題平均值為20.02(標準差為30.59)(見表三)。且各量表具良好一致性Cronbach's α 值介於0.85-0.98。

若進一步以新移民母親國籍區分成東南亞籍與中國大陸兩組，其兩組在自覺歧視分數(1.35 vs. 1.15, $t=0.42$, $p=0.67$)、文化適應壓力(40.23 vs. 39.99, $t=0.13$, $p=0.90$)、憂鬱症狀(9.03 vs. 10.64, $t=-0.65$, $p=0.52$)、家庭凝聚力(24.28 vs. 26.13, $t=-1.00$, $p=0.32$)、家庭適應力(18.16 vs. 21.33, $t=-1.76$, $p=0.08$)與來台時間(14.66 vs. 13.20, $t=1.60$, $p=0.12$)皆無統計上顯著差異，僅社會支持(12.49 vs. 10.58, $t=2.12$, $p=0.04$)有達統計上顯著差異。

在各量表間相關分析結果發現，父母的憂鬱症狀與外化行為問題($r=0.46$, $p<0.01$)與全行為問題($r=0.43$, $p<0.01$)有正相關，而父母的自覺歧視也有相似的結果與內化行為問題($r=0.38$, $p<0.05$)、外化行為問題($r=0.40$, $p<0.05$)與全行為問題($r=0.41$, $p<0.05$)有正相關，但是與社會支持呈負相關($r=-0.38$, $p<0.05$)；家庭凝聚力與社會支持呈正相關($r=0.42$, $p<0.001$)；社會支持與內化行為問題($r=-0.36$, $p<0.05$)、外化行為問題($r=-0.39$, $p<0.05$)與全行為問題($r=-0.40$, $p<0.05$)有負相關，而文化適應壓力與各因子無顯著相關(見表四)。綜合以上結果，將所有量表因子納入複迴歸分析模型，也一併將新移民家庭基本人口學變項納入模型加以控制，以兒童行為檢核量表中內化行為問題、外化行為問題與全行為問題等三個廣義症候群為依變項進行複迴歸分析。

在內化行為問題方面，僅填表者年齡($b=-0.25$, $p<0.05$)有達統計上顯著差異，在全行為問題上，男性學童較女性學童有較多的全行為問題($b=12.24$, $p<0.05$)，而且學童有兄弟姐妹在同一學校者，也有較多的全行為問題產生($b=11.47$, $p<0.05$)，其他基本人口學、社會經濟地位相關因子、文化適應壓力、家庭功能、社會支持、靈性與父母憂鬱症狀皆對學童之行為問題無顯著影響。

本研究結果發現，文化適應變項與新移民婦女之憂鬱症狀無顯著相關，且在進一步區分中國大陸籍以及東南亞籍兩組之後，兩組在上述之文化適應變項與憂鬱量表之分數上，均無達統計上顯著差異，符合本研究假設一。這樣的情形可能會是因為本研究對象來台時間平均年數為13.71年，在文化適應上已相當程度與本地族群融合，因此文化適應變項對本研究之新移民婦女憂鬱症狀影響較為輕微。

另外本研究結果亦指出，新移民婦女之自覺歧視與其子女之自覺歧視無關($r=0.10$, $p=.045$)；並且不論是第二年新移民婦女之自覺歧視($b=-0.14$, $p=0.84$)或是第三年新移民婦女之自覺歧視($b=0.72$, $p=0.32$)，無法預測往後之憂鬱症狀，且在納入新移民家庭基本人口學變項與文化適應相關因子後，自覺歧視並未影響新移民學童之行為問題，此與本研究假設二、三不符。相對的是性別($b=14.24$, $p<0.05$)與有無兄弟姐妹在同校($b=11.47$, $p<0.05$)為新移民學童之全行為問題之預測因子(見表五)。

本研究有幾點限制：一、本研究樣本為台灣中部地區之新移民婦女，不能外推至其他族群，但是對於新移民學童行為問題相關議題，仍可提供東南亞移民婦女為樣本的資訊，雖然本研究納入不同國籍

之新移民婦女，但受限於樣本數，無法進一步細分是否不同母親國籍也會影響新民學童的行為問題，希望未來研究能進一步檢視國籍對適應壓力因素與憂鬱症狀之間的影響。二、因新移民家庭為較敏感族群，對相關研究的參與意願皆不高，雖然本研究樣本數仍然可達到一定統計檢定力，但若要進行較細緻的分析時，便會受到樣本數的影響無法得到有強韌的結果，建議未來研究若能提高樣本數或是提高參與研究的誘因，增加受試者參與意願使得有較充足的樣本數以利後續分析。

表一 第三年期家長樣本基本人口學資料 (N=83)

	n	%
地區別		
大台中	33	39.76
彰化縣市	30	36.14
南投縣市	6	7.23
雲林縣市	14	16.87
填表人		
母親	38	45.78
父親	38	45.78
其他	7	8.43
母親所用語言 ^a		
國語	79	95.18
台語	31	37.35
其他	5	6.02
有無兄弟姊妹同校		
有	43	51.81
無	40	48.19
父親教育程度		
小學或不識字	2	2.44
國中	23	28.05
高中	38	46.34
大學或專科	15	18.29
研究所以上	4	4.88
遺漏值	1	-
母親教育程度		
小學或不識字	10	12.05
國中	29	34.94
高中	34	40.96
大學或專科	9	10.84
研究所以上	1	1.20
父親職業		
軍公教人員	5	6.33
商人	12	15.19
農漁牧業	7	8.86
工廠	29	36.71
無	5	6.33
其他	21	26.58
遺漏值	4	-
母親職業		
軍公教人員	3	4.00
商人	5	6.67

農漁牧業	4	5.33
工廠	31	41.33
無	9	12.00
其他	23	30.67
遺漏值	8	-
父親宗教信仰		
無	18	22.50
佛教	21	26.25
道教	20	25.00
回教	0	0
基督教	2	2.50
天主教	1	1.25
民間傳統信仰	17	21.25
其他	1	1.25
遺漏值	3	-
母親宗教信仰		
無	27	33.75
佛教	13	16.25
道教	18	22.50
回教	0	0
基督教	5	6.25
天主教	2	2.50
民間傳統信仰	14	17.50
其他	1	1.25
遺漏值	3	-
父親氏族		
閩南	66	83.54
客家	2	2.53
原住民	1	1.27
外省背景	5	6.33
其他	5	6.33
遺漏值	4	-
母親國籍		
台灣	2	2.41
越南	34	40.96
柬埔寨	4	4.82
菲律賓	1	1.20
緬甸	1	1.20
中國大陸	38	45.78
其他	3	3.61
	平均值	標準差
填表人年齡(n=62)	43.37	9.11

新移民來臺時間(n=62)

13.71

3.65

備註：^a：該題為複選題

表二 第三年期學生樣本基本人口學與量表分數 (N=87)

	人數	百分比
基本人口學		
性別		
男性	44	50.60
女性	43	49.40
地區別		
大台中	33	37.93
彰化縣市	33	37.93
南投縣市	6	6.90
雲林縣市	15	17.24
年齡(平均值,標準差)	12.34	0.68
各量表分數	平均值	標準差
自覺歧視分數	0.45	1.01
社會支持量表		
家庭支持	9.03	2.22
朋友支持	9.13	2.30
總分	18.16	3.99
雙親教養態度(n=85)		
父親關懷	27.64	5.66
父親保護	8.00	4.69
母親關懷	28.87	5.16
母親保護	8.64	4.36
自陳行為檢核量表(YSR)		
焦慮/憂鬱	2.52	3.03
退縮/憂鬱	3.13	2.15
抱怨身體不適	2.82	2.70
社交問題	2.51	2.59
思考問題	4.63	2.22
注意力問題	4.76	3.30
違紀行為	3.48	2.85
攻擊行為	5.74	4.40
廣義症候群		
內化行為問題	8.46	6.48
外化行為問題	9.22	6.85
全行為問題	29.58	18.43

表三 第三年期家長樣本量表分數 (N=83)

	平均值	標準差
自覺歧視分數(n=82)	1.23	1.95
社會支持量表(n=80)	11.95	3.89
家庭功能量表(n=80)		
凝聚力	25.47	7.76
適應力	19.60	7.41
總分	45.06	14.24
適應壓力(n=79)	40.02	7.35
憂鬱量表(n=81)	9.63	9.96
靈性量表(n=80)	7.60	5.94
兒童行為檢核量表(CBCL) (n=83)		
焦慮/憂鬱	2.53	4.49
退縮/憂鬱	1.96	2.78
抱怨身體不適	1.64	3.16
社交問題	2.29	3.86
思考問題	1.86	4.60
注意力問題	3.50	3.56
違紀行為	2.25	5.01
攻擊行為	3.98	5.85
廣義症候群		
內化行為問題	6.13	9.51
外化行為問題	6.23	10.59
全行為問題	20.02	30.59

表四 第三年期家長量表相關因子相關分析

	1.	2.	3.	4.	5.	6.	7.	8.	9.	10.	11.
1. 文化適應壓力	-										
2. 憂鬱症狀	-0.13	-									
3. 自覺歧視	-0.16	0.28	-								
4. 家庭適應力	0.10	-0.30	0.07	-							
5. 家庭凝聚力	0.20	-0.27	-0.18	0.81 ^{***}	-						
6. 家庭功能	0.16	-0.30	-0.05	0.95 ^{***}	0.95 ^{***}	-					
7. 社會支持	0.12	-0.37	-0.38 [*]	0.28	0.42 ^{***}	0.37	-				
8. 靈性量表	0.12	0.26	-0.10	0.17	0.22	0.20	-0.01	-			
9. 內化行為問題 ^a	-0.17	0.29	0.38 [*]	-0.20	-0.17	-0.19	-0.36 [*]	-0.01	-		
10. 外化行為問題 ^a	-0.05	0.46 ^{**}	0.40 [*]	-0.14	-0.16	-0.16	-0.39 [*]	0.02	0.73 ^{***}	-	
11. 全行為問題 ^a	-0.11	0.43 ^{**}	0.41 [*]	-0.18	-0.14	-0.17	-0.40 [*]	0.02	0.90 ^{***}	0.93 ^{***}	-

備註：^a：為兒童行為檢核量表；*p<0.05, **p<0.01, ***p<0.001

表五 新移民家庭相關因子對兒童行為問題之複迴歸分析(N=63)

	內化行為問題		外化行為問題		全行為問題	
	估計值	標準誤	估計值	標準誤	估計值	標準誤
地區別(參考組:大台中)	0.02	0.99	0.30	1.07	1.05	2.63
學童性別(參考組:女)	4.11	2.31	3.46	2.49	14.24*	6.13
母親會的語言數(參考組:一種)	3.41	2.61	-0.20	2.82	7.73	6.95
填表者年齡	-0.25*	0.10	-0.01	0.11	-0.37	0.26
有無兄弟姐妹(參考組:無)	4.04	1.99	2.91	2.15	11.47*	5.29
父親教育程度(參考組:高中以下)	-2.58	2.41	-4.53	2.60	-12.87	6.40
母親教育程度(參考組:高中以下)	5.36	4.13	1.05	4.46	8.49	10.98
父親職業(參考組:無或其他)	1.15	2.51	-0.56	2.71	-0.57	6.67
母親職業(參考組:無或其他)	2.00	2.44	0.11	2.64	1.01	6.49
父親宗教信仰(參考組:無)	-2.97	3.41	0.02	3.68	-4.96	9.06
母親宗教信仰(參考組:無)	2.42	2.55	3.27	2.75	10.28	6.78
父親氏族(參考組:閩南)	-0.50	2.83	0.92	3.05	-1.23	7.51
母親來台時間	-0.34	0.27	-0.26	0.30	-0.81	0.73
文化適應壓力	-0.08	0.09	0.02	0.10	-0.12	0.24
憂鬱症狀	-0.01	0.14	0.19	0.16	0.35	0.39
自覺歧視分數	0.76	0.68	0.46	0.74	1.66	1.81
家庭功能量表	-0.01	0.28	0.11	0.31	0.29	0.75
凝聚力	-0.02	0.27	-0.04	0.29	-0.13	0.71
適應力	0.14	0.21	0.08	0.23	0.48	0.56
社會支持量表	0.02	0.99	0.30	1.07	1.05	2.63
靈性量表	-0.60	0.35	-0.28	0.38	-1.44	0.93

備註：* : $p < 0.05$

參考文獻

- Achenbach, T. M., & Rescorla, L. (2001). *Manual for the ASEBA School-Age Forms & Profiles*. Burlington, VT: University of Vermont Research Center for Children, Youth, & Families.
- Agudelo-Suarez, A., Gil-Gonzalez, D., Ronda-Perez, E., Porthe, V., Paramio-Perez, G., Garcia, A. M., et al. (2009). Discrimination, work and health in immigrant populations in Spain. *Social Science & Medicine*, 68(10), 1866-1874.
- Bengi-Arslan, L., Verhulst, F. C., van der Ende, J., & Erol, N. (1997). Understanding childhood (problem) behaviors from a cultural perspective: comparison of problem behaviors and competencies in Turkish immigrant, Turkish and Dutch children. *Social Psychiatry & Psychiatric Epidemiology*, 32, 477-484.
- Bernstein, K. S., Park, S.-Y., Shin, J., Cho, S., & Park, Y. (2011). Acculturation, discrimination and depressive symptoms among Korean immigrants in New York City. *Community Mental Health Journal*, 47(1), 24-34.
- Chien, C. P., & Cheng, T. A. (1985). Depression in Taiwan: epidemiological survey utilizing CES-D. *Seishin Shinkeigaku Zasshi*, 87(5), 335-338.
- Deng, S., Kim, S. Y., Vaughan, P. W., & Li, J. (2010). Cultural orientation as a moderator of the relationship between Chinese American adolescents' discrimination experiences and delinquent behaviors. *Journal of Youth & Adolescence*, 39(9), 1027-1040.
- Faul, F., Erdfelder, E., Buchner, A., & Lang, A.-G. (2009). Statistical power analyses using G*Power 3.1: tests for correlation and regression analyses. *Behavior Research Methods*, 41(4), 1149-1160.
- Gee, G. C., Spencer, M., Chen, J., et al. (2007). The association between self-reported racial discrimination and 12-month DSM-IV mental disorders among Asian Americans nationwide. *Social Science & Medicine*, 64(10), 1984-1996.
- Goldman, D. P., Smith, J. P., & Sood, N. (2006). Immigrants and the cost of medical care. *Health Aff (Millwood)*, 25, 1700-1711.
- Ivanova, M. Y., Dobrean, A., Dopfner, M., Erol, N., Fombonne, E., Fonseca, A. C., et al. (2007). Testing the 8-syndrome structure of the child behavior checklist in 30 societies. *Journal of Clinical Child & Adolescent Psychology*, 36(3), 405-417.
- Lee, S., Park, Y., Hwang, J., Im, J., & Ahn, D. (2012). Mental Health of Intermarried Immigrant Women and Their Children in South Korea. *Journal of Immigrant and Minority Health*, 1-9.
doi:10.1007/s10903-012-9747-7
- Lester, D., Saito, Y., & Ben Park, B. C. (2011). Suicide among foreign residents of Japan. *Psychological Reports*, 108(1), 139-140.
- Liebkind, K., & Jasinskaja-Lahti, I. (2000). Acculturation and Psychological Well-Being among Immigrant Adolescents in Finland. *Journal of Adolescent Research*, 15(4), 446-469.
- Olson, D. H. (1986). Circumplex model VII: Validation Studies & FACESIII. *Family Process*, 26, 337-351.
- Parker, G. (1979). Parental characteristics in relation to depressive disorders. *The British Journal of Psychiatry*, 134(2), 138-147.
- Potochnick, S. R., & Perreira, K. M. (2010). Depression and anxiety among first-generation immigrant Latino youth: key correlates and implications for future research. *Journal of Nervous & Mental Disease*, 198(7), 470-477.
- Preacher, K. J., & Hayes, A. F. (2004). SPSS and SAS procedures for estimating indirect effects in simple mediation models. *Behavior Research Methods, Instruments, & Computers*, 36(4), 717-731.
- Radloff, L. S. (1977). The CES-D Scale: A Self-Report Depression Scale for Research in the General

- Population. *Applied Psychological Measurement*, 1, 385-401.
- Romero, A. J., Martinez, D., & Carvajal, S. C. (2007). Bicultural stress and adolescent risk behaviors in a community sample of Latinos and non-Latino European Americans. *Ethnicity & Health*, 12(5), 443-463.
- Smokowski, P., & Bacallao, M. (2006). Acculturation and Aggression in Latino Adolescents: A Structural Model Focusing on Cultural Risk Factors and Assets. *Journal of Abnormal Child Psychology*, 34(5), 657-671.
- Tran, A. G. T. T., Lee, R. M., & Burgess, D. J. (2010). Perceived discrimination and substance use in Hispanic/Latino, African-born Black, and Southeast Asian immigrants. *Cultural Diversity & Ethnic Minority Psychology*, 16(2), 226-236.
- Vega, W. A. (1995). The study of Latino families: A point of departure. In R. E. Zambrana (Ed.), *Understanding Latino families: Scholarship, policy, and practice* (pp. 3-17). Thousand Oaks, CA: Sage.
- Veling, W., Hoek, H. W., Wiersma, D., & Mackenbach, J. P. (2010). Ethnic Identity and the Risk of Schizophrenia in Ethnic Minorities: A Case-Control Study. *Schizophrenia Bulletin*, 36(6), 1149-1156.
- Vollebergh, W. A., M., Dekovic, M., Oosterwegel, A., Pels, T., Veenstra, R., et al. (2005). Mental health in immigrant children in the Netherlands. *Social Psychiatry & Psychiatric Epidemiology*, 40, 489-496.
- Whitbeck, L. B., Hoyt, D. R., McMorris, B. J., Xiaojin, C., & Stubben, J. D. (2001). Perceived Discrimination and Early Substance Abuse among American Indian Children. *Journal of Health & Social Behavior*, 42(4), 405-424.
- Yang, H.-J., Soong, W.-T., Kuo, P.-H., Chang, H.-L., & Chen, W. J. (2004). Using the CES-D in a two-phase survey for depressive disorders among nonreferred adolescents in Taipei: a stratum-specific likelihood ratio analysis. *Journal of Affective Disorders*, 82(3), 419-430.
- Yang, H. J., Chen, W. J., & Soong, W. T. (2001). Rates and patterns of comorbidity of adolescent behavioral syndromes as reported by parents and teachers in a Taiwanese nonreferred sample. *Journal of the American Academy of Child & Adolescent Psychiatry*, 40(9), 1045-1052.
- Yang, H. J., Soong, W. T., Chiang, C. N., & Chen, W. J. (2000). Competence and behavioral/emotional problems among Taiwanese adolescents as reported by parents and teachers. *Journal of the American Academy of Child & Adolescent Psychiatry*, 39(2), 232-239.
- Yang, H. J., Kuo, Y.-J., Wang, L. & Yang, C.-Y. (submitted). Culture, Parenting, and Child Behavioral Problems: A Comparative Study of Cross-Cultural Immigrant Families and Native-Born Families in Taiwan. *Transcultural Psychiatry*.
- 吳金鳳. (2005). 澎湖地區外籍新娘生活適應與政府生活輔導措施相關之研究. 碩士, 國立中山大學, 高雄市.
- 徐畢卿, 羅文倬, & 龍佛衛. (1999). 雙親教養態度量表中文版之信效度研究. *護理研究*, 7(5), 479-488.
- 陳亞甄. (2005). 外籍配偶先生的婚姻觀與婚姻生活. 慈濟大學. 花蓮.
- 陳婉芬. (2009). 新移民女性生活差異、資源擁有與適應之關聯. 國立台灣師範大學社會教育研究所碩士論文. 台北市.
- 郭宜瑾. (2007). 雙親教養態度對新移民子女行為問題影響之研究. 碩士, 中山醫學大學, 台中市.
- 楊志清. (2009). 青少年憂鬱症狀變化與生活事件數目之探討：短期追蹤及人格面向的影響. 碩士, 中山醫學大學, 台中市.
- 楊浩然. (2008). 母親種族差異、雙親教養態度、性格、及情緒/行為問題對兒童性格及情緒/行為問題發展的影響：跨文化家庭之縱貫式家族研究. 行政院國家科學委員會專題研究計畫成果報告. 台北市.

科技部補助專題研究計畫成果報告自評表

請就研究內容與原計畫相符程度、達成預期目標情況、研究成果之學術或應用價值（簡要敘述成果所代表之意義、價值、影響或進一步發展之可能性）、是否適合在學術期刊發表或申請專利、主要發現（簡要敘述成果是否有嚴重損及公共利益之發現）或其他有關價值等，作一綜合評估。

1. 請就研究內容與原計畫相符程度、達成預期目標情況作一綜合評估

達成目標

未達成目標（請說明，以 100 字為限）

實驗失敗

因故實驗中斷

其他原因

說明：

2. 研究成果在學術期刊發表或申請專利等情形：

論文：已發表 未發表之文稿 撰寫中 無

專利：已獲得 申請中 無

技轉：已技轉 洽談中 無

其他：（以 100 字為限）

3. 請依學術成就、技術創新、社會影響等方面，評估研究成果之學術或應用價值（簡要敘述成果所代表之意義、價值、影響或進一步發展之可能性），如已有嚴重損及公共利益之發現，請簡述可能損及之相關程度（以 500 字為限）

本研究以三年之追蹤研究，驗證台灣的新移民家庭中，在新移民婦女移民後面對新的文化與生活型態，種種的不適應情形所造成的文化適應壓力，應該不是造成其心理健康的主因；而新移民子女的情緒/行為問題也不受此一脈絡之影響。然而新移民家庭成員的心理健康與否，確實與本地不同族群間是否包容接納有所關連。研究結果發現母親的憂鬱症狀、兒童的自覺歧視、以及社會支持缺乏，是新移民學童行為問題的相關因子，這樣的結果可以提供未來教育資源的分配、特殊族群教育與輔導、兒童家庭與發展、兒童適應行為及成因等領域有用的實證資料與參考。

科技部補助專題研究計畫出席國際學術會議心得報告

日期： 年 月 日

計畫編號	MOST102-2410-H-00-001-SS3		
計畫名稱	不是我們適應不來，是你們不接納！歧視對新移民婦女憂鬱的影響及後續對子女行為問題的中介作用		
出國人員姓名	楊浩然	服務機構及職稱	中山醫學大學公衛系
會議時間	105年6月13日 至 105年6月16日	會議地點	希臘雅典
會議名稱	(中文) 第三屆國際人口與族群研究研討會 (英文) 3 rd Annual International Conference on Demography and Population Studies		
發表題目	(中文) 臺灣新移民家庭中預測兒童行為問題之父母及子女之心理社會因子 (英文) Parent's and Children's Psychosocial Factors in Predicting Children's Behavioral Problems among Cross-Cultural Immigrant Families in Taiwan.		

一、參加會議經過

由於研究成果投稿的時間適逢許多以往參與之研討會截止收件，加上研究屬性之故，今年首次注意到 ATINER 的研討會。這是一個規模極為龐大之學術組織，每年規劃各種屬性不同的國際研討會，頗具歷史與規模。

二、與會心得

希臘的政治、經濟、社會氛圍與臺灣頗為類似，不過彼國卻在艱難的環境中，

發揮自身的影響力。ATINER 每年有近百個研討會，上萬人來到雅典參與盛會，順便一睹歷史古城，是一個我們可以借鏡的學術旅遊模式。一方面提升臺灣之影響力與國際能見度；同時也可以挹注疲弱不振的觀光產業與經濟環境。

三、發表論文全文或摘要

本次研討會本人受邀口頭報告，報告摘要如下：

Introduction: Previous studies indicated that the cross-cultural immigrant children were more likely to involve various adaptive problems than native-born children, thereby facing a variety of mental or behavioral problems from childhood to adolescence. During the past 3 decades, the number of marriage-based immigrant women in Taiwan has reached 480 thousands, which comprises 2.1% of the entire population. Around one of eight newborn infants were from such cross-cultural families. It is therefore interesting to understand the psychosocial factors that influence children's behavioral problems in the cross-cultural families, especially those factors from parents or family. **Methods:** This study conducted a 2-year longitudinal study in Taiwan and recruited a total of 469 mother-child pairs from cross-cultural immigrant families from 28 public elementary schools during March 2014 and August 2015. The participants were asked to fill out a series of questionnaires consisting of acculturation stress, perceived discrimination, depressive symptoms, social support, family functioning, parental bonding, and child behavioral problems. Both mother and child with completed data in both baseline and follow-up were included in the analyses, therefore making an overall response rate of 26.37% (N = 61). Univariate and multiple regression models were used to explore predictors of children's behavioral problems. **Results:** The results showed that mother with more depressive symptoms ($b = 0.76-0.86$, $ps < 0.01$), children's perceived higher discrimination ($b = 2.23$, $p = 0.04$), and children's exposed to higher overprotection from parents ($b = 0.43-0.44$, $ps < 0.01$) predicted more children's internalizing and externalizing behavioral problems. In contrast, children experienced more father care ($b = -1.09$, $p < 0.01$) have less subsequent behavioral problems. **Conclusions:** Findings from the present study suggested that parents' and family's factors are more important than children's individual factors to affect children's behavioral problems. Policies that improving the mental health of immigrant women and providing proper parenting skills are keys to prevent behavioral problems of children in cross-cultural family.

Key words : immigrant, cross-cultural family, children, depressive symptoms, parent bonding, behavioral problems

四、建議

科技部應仿照希臘的作法，集中資源，成立一半官方之機構，專責統籌國際研討會事宜，而不是沒有計畫性地補助小規模之國內研討會，分散影響力。

五、攜回資料名稱及內容

大會手冊一本。

六、其他

科技部補助計畫衍生研發成果推廣資料表

日期:2016/10/30

科技部補助計畫	計畫名稱: 不是我們適應不來, 是你們不接納! 歧視對新移民婦女憂鬱的影響及後續對子女行為問題的中介作用
	計畫主持人: 楊浩然
	計畫編號: 102-2410-H-040-001-SS3 學門領域: 人格及社會心理學
無研發成果推廣資料	

102年度專題研究計畫成果彙整表

計畫主持人：楊浩然			計畫編號：102-2410-H-040-001-SS3				
計畫名稱：不是我們適應不來，是你們不接納！歧視對新移民婦女憂鬱的影響及後續對子女行為問題的中介作用							
成果項目			量化	單位	質化 (說明：各成果項目請附佐證資料或細項說明，如期刊名稱、年份、卷期、起訖頁數、證號...等)		
國內	學術性論文	期刊論文		0	篇		
		研討會論文		0			
		專書		0	本		
		專書論文		0	章		
		技術報告		0	篇		
		其他		0	篇		
	智慧財產權及成果	專利權	發明專利	申請中	0	件	
				已獲得	0		
			新型/設計專利		0		
		商標權		0			
		營業秘密		0			
		積體電路電路布局權		0			
		著作權		0			
		品種權		0			
		其他		0			
	技術移轉	件數		0	件		
		收入		0	千元		
	國外	學術性論文	期刊論文		0	篇	
			研討會論文		2		
專書			0	本			
專書論文			0	章			
技術報告			0	篇			
其他			0	篇			
智慧財產權及成果		專利權	發明專利	申請中	0	件	
				已獲得	0		
			新型/設計專利		0		
		商標權		0			
		營業秘密		0			
		積體電路電路布局權		0			
		著作權		0			
		品種權		0			

		其他	0		
	技術移轉	件數	0	件	
		收入	0	千元	
參與計畫人力	本國籍	大專生	12	人次	
		碩士生	2		
		博士生	1		
		博士後研究員	0		
		專任助理	0		
	非本國籍	大專生	0		
		碩士生	0		
		博士生	0		
		博士後研究員	0		
		專任助理	0		
其他成果 (無法以量化表達之成果如辦理學術活動、獲得獎項、重要國際合作、研究成果國際影響力及其他協助產業技術發展之具體效益事項等，請以文字敘述填列。)					

科技部補助專題研究計畫成果自評表

請就研究內容與原計畫相符程度、達成預期目標情況、研究成果之學術或應用價值（簡要敘述成果所代表之意義、價值、影響或進一步發展之可能性）、是否適合在學術期刊發表或申請專利、主要發現（簡要敘述成果是否具有政策應用參考價值及具影響公共利益之重大發現）或其他有關價值等，作一綜合評估。

1. 請就研究內容與原計畫相符程度、達成預期目標情況作一綜合評估

達成目標

未達成目標（請說明，以100字為限）

實驗失敗

因故實驗中斷

其他原因

說明：

2. 研究成果在學術期刊發表或申請專利等情形（請於其他欄註明專利及技轉之證號、合約、申請及洽談等詳細資訊）

論文： 已發表 未發表之文稿 撰寫中 無

專利： 已獲得 申請中 無

技轉： 已技轉 洽談中 無

其他：（以200字為限）

3. 請依學術成就、技術創新、社會影響等方面，評估研究成果之學術或應用價值（簡要敘述成果所代表之意義、價值、影響或進一步發展之可能性，以500字為限）

本研究以三年之追蹤研究，驗證台灣的新移民家庭中，在新移民婦女移民後面對新的文化與生活型態，種種的不適應情形所造成的文化適應壓力，應該不是造成其心理健康的主因；而新移民子女的情緒/行為問題也不受此一脈絡之影響。然而新移民家庭成員的心理健康與否，確實與本地不同族群間是否包容接納有所關連。研究結果發現母親的憂鬱症狀、兒童的自覺歧視、以及社會支持缺乏，是新移民學童行為問題的相關因子，這樣的結果可以提供未來教育資源的分配、特殊族群教育與輔導、兒童家庭與發展、兒童適應行為及成因等領域有用的實證資料與參考。

4. 主要發現

本研究具有政策應用參考價值： 否 是，建議提供機關教育部、移民署（勾選「是」者，請列舉建議可提供施政參考之業務主管機關）

本研究具影響公共利益之重大發現： 否 是

說明：（以150字為限）

新移民家庭成員的心理健康與否，與本地不同族群間是否包容接納有所關連。研究結果發現母親的憂鬱症狀、兒童的自覺歧視、以及社會支持缺乏，是新移民學童行為問題的相關因子。